

特長

- 完全なスイッチ・モード電源
- 広い入力電圧範囲: 4.5V~28V
- 10A DC出力電流、14Aピーク出力電流
- 20A出力電流用に並列接続した2個のμModule™ DC/DCコンバータ
- 出力電圧: 0.6V~5V
- 出力電圧レギュレーション: 1.5%
- 超高速過渡応答
- 電流モードの制御
- 金パッド仕上げのPbフリー (e4) のRoHSに準拠したパッケージ
- 最大92%の効率
- プログラム可能なソフトスタート
- 出力過電圧保護
- オプションの短絡シャットダウン・タイマ
- フットプリントが小さく、高さの低い(15mm×15mm×2.8mm)LGAパッケージ

アプリケーション

- テレコムとネットワーク機器
- サーバー
- 産業用装置
- ポイントオブロード (POL) レギュレーション

、LTC、LTおよびLTMはリニアテクノロジー社の登録商標です。
μModuleはリニアテクノロジー社の商標です。他のすべての商標はそれぞれの所有者に
所有権があります。

概要

LTM[®]4600HVは完全な10A、DC/DC降圧電源で、最大28Vの入力で動作します。スイッチング・コントローラ、パワーFET、インダクタ、およびすべてのサポート部品がパッケージに含まれています。LTM4600HVは4.5V~28Vの入力電圧範囲で動作し、1個の抵抗で設定される0.6V~5Vの出力電圧範囲をサポートします。この高効率デザインは連続で10A(ピークで12A)の電流を供給し、電力仕様を満たすのにヒートシンクやエアフローを必要としません。デザインを完了するには、入力と出力にバルク・コンデンサだけが必要です。

パッケージの高さが低いので(2.8mm)、高密度のPOL(ポイントオブロード)レギュレーションではPC基板の裏側の未使用スペースを利用することができます。高いスイッチング周波数とオン時間適応型電流モード・アーキテクチャにより、安定性を犠牲にすることなく、ラインと負荷の変化に対する非常に速い過渡応答が可能です。フォールト保護機能として、無効にできるシャットダウン・タイマ付きの過電圧保護と短絡保護が内蔵されています。内蔵されているソフトスタート・タイマは小さなコンデンサで調節することができます。

LTM4600HVは熱的に改善された小型で(15mm×15mm)高さの低い(2.8mm)オーバーモールドのランドグリッドアレイ (LGA) パッケージで供給されます。これは標準的な表面実装装置による自動アSEMBリに適しています。LTM4600HVはPbフリーでRoHSに準拠しています。

標準的応用例

入力が4.5V~28Vの10A μModule電源

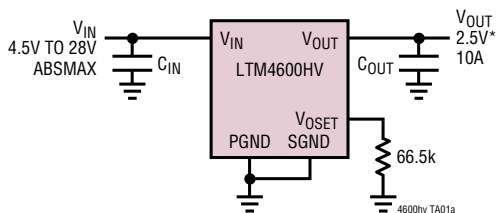

*REVIEW DE-RATING CURVE AT THE HIGHER INPUT VOLTAGE

効率と負荷電流
(24V_{IN} (FCB = 0))

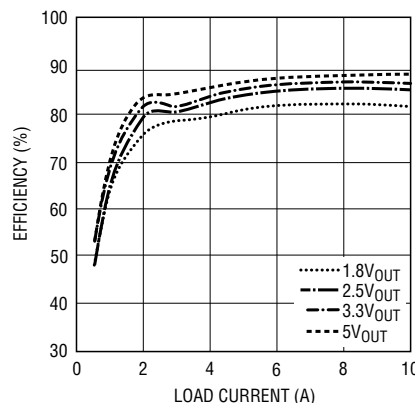

4600HV TA01b

4600hvfa

LTM4600HV

絶対最大定格

(Note 1)

FCB、EXTV _{CC} 、PGOOD、RUN/SS、V _{OUT}	-0.3V~6V
V _{IN} 、SV _{IN} 、f _{ADJ}	-0.3V~28V
V _{OSET} 、COMP.....	-0.3V~2.7V
動作温度範囲 (Note 2).....	-40°C~85°C
接合部温度.....	125°C
保存温度範囲.....	-48°C~125°C

パッケージ/発注情報

TOP VIEW

LGA PACKAGE
104-LEAD (15mm × 15mm × 2.8mm)
T_{JMAX} = 125°C, θ_{JA} = 15°C/W, θ_{JC} = 6°C/W,
θ_{JA} DERIVED FROM 95mm × 76mm PCB WITH 4 LAYERS
WEIGHT = 1.7g

ORDER PART NUMBER	LGA PART MARKING
LTM4600HVEV#PBF	LTM4600HVEV
LTM4600HVIV#PBF	LTM4600HVIV

より広い動作温度範囲で規定されるデバイスについては、弊社へお問い合わせください。

電気的特性

●は-40°C~85°Cの温度範囲の規格値を意味する。それ以外はT_A=25°C、V_{IN} = 12Vでの値。標準的アプリケーション(表紙)の構成で外部C_{IN} = 120μF、C_{OUT} = 200μFのセラミック。

SYMBOL	PARAMETER	CONDITIONS	MIN	TYP	MAX	UNITS
V _{IN(DC)}	Input DC Voltage	AbsMax 28V for Tolerance on 24V Inputs	● 4.5		28	V
V _{OUT(DC)}	Output Voltage	FCB = 0V V _{IN} = 5V or 12V, V _{OUT} = 1.5V, I _{OUT} = 0A	● 1.478 1.470	1.50 1.50	1.522 1.530	V

Input Specifications

V _{IN(UVLO)}	Under Voltage Lockout Threshold	I _{OUT} = 0A		3.4	4	V
I _{INRUSH(VIN)}	Input Inrush Current at Startup	I _{OUT} = 0A, V _{OUT} = 1.5V, FCB = 0 V _{IN} = 5V V _{IN} = 12V V _{IN} = 24V		0.6 0.7 0.8		A A A
I _{Q(VIN)}	Input Supply Bias Current	I _{OUT} = 0A, EXTV _{CC} Open V _{IN} = 12V, V _{OUT} = 1.5V, FCB = 5V V _{IN} = 12V, V _{OUT} = 1.5V, FCB = 0V V _{IN} = 24V, V _{OUT} = 2.5V, FCB = 5V V _{IN} = 24V, V _{OUT} = 2.5V, FCB = 0V Shutdown, RUN = 0.8V, V _{IN} = 12V		1.2 42 1.8 36 35	75	mA mA mA mA μA
Min On Time				100		ns
Min Off Time				400		ns
I _{S(VIN)}	Input Supply Current	V _{IN} = 12V, V _{OUT} = 1.5V, I _{OUT} = 10A V _{IN} = 12V, V _{OUT} = 3.3V, I _{OUT} = 10A V _{IN} = 5V, V _{OUT} = 1.5V, I _{OUT} = 10A V _{IN} = 24V to 3.3V at 10A, EXTV _{CC} = 5V		1.52 3.13 3.64 1.6		A A A A

4600hvfa

電気的特性

●は-40°C~85°Cの温度範囲の規格値を意味する。それ以外は $T_A = 25^\circ\text{C}$ 、 $V_{IN} = 12\text{V}$ での値。標準的アプリケーション(表紙)の構成による。

SYMBOL	PARAMETER	CONDITIONS	MIN	TYP	MAX	UNITS
Output Specifications						
I_{OUTDC}	Output Continuous Current Range (See Output Current Derating Curves for Different V_{IN} , V_{OUT} and T_A)	$V_{IN} = 12\text{V}$, $V_{OUT} = 1.5\text{V}$ $V_{IN} = 24\text{V}$, $V_{OUT} = 2.5\text{V}$ (Note 3)	0 0		10 10	A A
$\Delta V_{OUT}/\Delta V_{IN}$	Line Regulation Accuracy	$V_{OUT} = 1.5\text{V}$, $FCB = 0\text{V}$, $I_{OUT} = 0\text{A}$, $V_{IN} = 4.5\text{V}$ to 28V	●	0.15	0.3	%
$\Delta V_{OUT}/\Delta I_{OUT}$	Load Regulation Accuracy	$V_{OUT} = 1.5\text{V}$, $FCB = 0\text{V}$, $I_{OUT} = 0\text{A}$ to 10A $V_{IN} = 5\text{V}$ $V_{IN} = 12\text{V}$ (Note 4)	●		± 1 ± 1.5	% %
$V_{OUT(AC)}$	Output Ripple Voltage	$V_{IN} = 12\text{V}$, $V_{OUT} = 1.5\text{V}$, $FCB = 0\text{V}$, $I_{OUT} = 0\text{A}$		10	15	mV _{P-P}
f_s	Output Ripple Voltage Frequency	$FCB = 0\text{V}$, $I_{OUT} = 5\text{A}$, $V_{IN} = 12\text{V}$, $V_{OUT} = 1.5\text{V}$		800		kHz
t_{START}	Turn-On Time	$V_{OUT} = 1.5\text{V}$, $I_{OUT} = 10\text{A}$ $V_{IN} = 12\text{V}$ $V_{IN} = 5\text{V}$		0.5 0.7		ms ms
ΔV_{OUTLS}	Voltage Drop for Dynamic Load Step	$V_{OUT} = 1.5\text{V}$, Load Step: $0\text{A}/\mu\text{s}$ to $5\text{A}/\mu\text{s}$ $C_{OUT} = 3 \cdot 22\mu\text{F}$ 6.3V, $470\mu\text{F}$ 4V Pos Cap, See Table 2		36		mV
t_{SETTLE}	Settling Time for Dynamic Load Step $V_{IN} = 12\text{V}$	Load: 10% to 90% to 10% of Full Load		25		μs
I_{OUTPK}	Output Current Limit	Output Voltage in Foldback $V_{IN} = 24\text{V}$, $V_{OUT} = 2.5\text{V}$ $V_{IN} = 12\text{V}$, $V_{OUT} = 1.5\text{V}$ $V_{IN} = 5\text{V}$, $V_{OUT} = 1.5\text{V}$		17 17 17		A A A

Control Stage

V_{OSET}	Voltage at V_{OSET} Pin	$I_{OUT} = 0\text{A}$, $V_{OUT} = 1.5\text{V}$	●	0.591 0.594	0.6 0.6	0.609 0.606	V V
$V_{RUN/SS}$	RUN ON/OFF Threshold			0.8	1.5	2	V
$I_{RUN(C)/SS}$	Soft-Start Charging Current	$V_{RUN/SS} = 0\text{V}$		-0.5	-1.2	-3	μA
$I_{RUN(D)/SS}$	Soft-Start Discharging Current	$V_{RUN/SS} = 4\text{V}$		0.8	1.8	3	μA
$V_{IN} - SV_{IN}$		$EXTV_{CC} = 0\text{V}$, $FCB = 0\text{V}$			100		mV
I_{EXTVCC}	Current into $EXTV_{CC}$ Pin	$EXTV_{CC} = 5\text{V}$, $FCB = 0\text{V}$, $V_{OUT} = 1.5\text{V}$, $I_{OUT} = 0\text{A}$			16		mA
R_{FBHI}	Resistor Between V_{OUT} and FB Pins				100		k Ω
V_{FCB}	Forced Continuous Threshold			0.57	0.6	0.63	V
I_{FCB}	Forced Continuous Pin Current	$V_{FCB} = 0.6\text{V}$			-1	-2	μA

PGOOD Output

ΔV_{OSETH}	PGOOD Upper Threshold	V_{OSET} Rising		7.5	10	12.5	%
ΔV_{OSETL}	PGOOD Lower Threshold	V_{OSET} Falling		-7.5	-10	-12.5	%
$\Delta V_{OSET(HYS)}$	PGOOD Hysteresis	V_{OSET} Returning			2		%
V_{PGL}	PGOOD Low Voltage	$I_{PGOOD} = 5\text{mA}$			0.15	0.4	V

Note 1: 絶対最大定格に記載された値を越すストレスはデバイスに永続的損傷を与える可能性がある。長期にわたって絶対最大定格条件に曝すと、デバイスの信頼性と寿命に悪影響を与える可能性がある。

Note 2: LTM4600HVEは0°C~85°Cの温度範囲で性能仕様に適合することが保証されている。-40°C~85°Cの動作温度範囲での仕様は設計、特性評価および統計学的なプロセス・

コントロールとの相関で確認されている。LTM4600HVIは-40°C~85°Cの温度範囲で保証され、テストされている。

Note 3: 電流ディレーティング曲線とサーマル・アプリケーションノートを参照。

Note 4: テストでは、温度に対する電流のディレーティングが仮定されている。

4600hvfa

LTM4600HV

標準的性能特性 (すべての曲線について図21を参照)

効率と負荷電流 (5V_{IN} (FCB = 0))

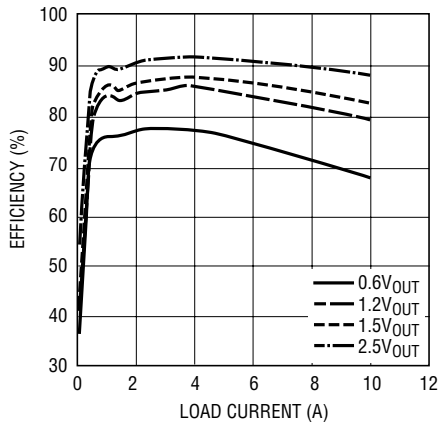

4600hv G01

効率と負荷電流 (12V_{IN} (FCB = 0))

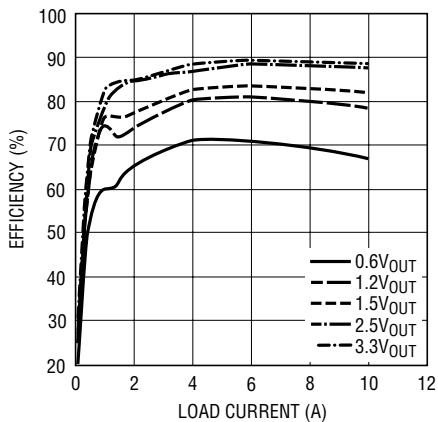

4600hv G02

効率と負荷電流 (24V_{IN} (FCB = 0))

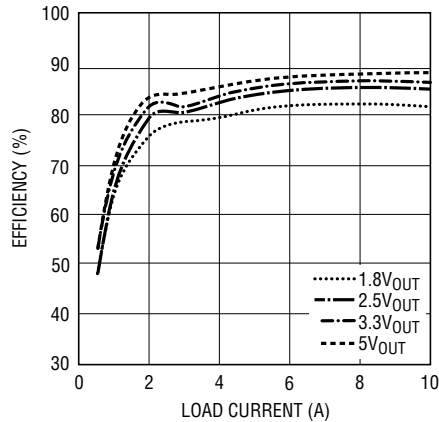

4600hv G03

効率と負荷電流 (異なるFCBの設定)

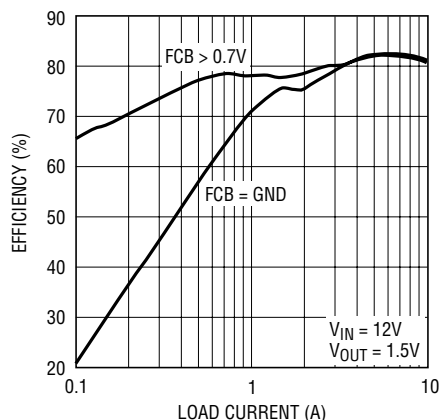

4600hv G04

1.2V 過渡応答

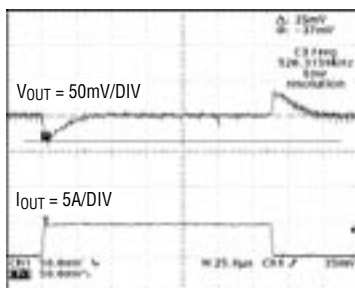

4600hv G05

1.2V AT 5A/µs LOAD STEP
C_{OUT} = 3 • 22µF 6.3V CERAMICS
470µF 4V SANYO POS CAP
C₃ = 100pF

1.5V 過渡応答

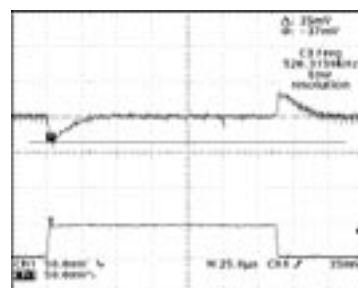

4600hv G06

1.5V AT 5A/µs LOAD STEP
C_{OUT} = 3 • 22µF 6.3V CERAMICS
470µF 4V SANYO POS CAP
C₃ = 100pF

1.8V 過渡応答

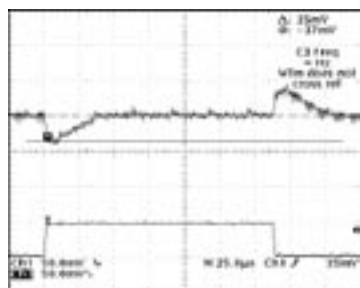

4600hv G07

1.8V AT 5A/µs LOAD STEP
C_{OUT} = 3 • 22µF 6.3V CERAMICS
470µF 4V SANYO POS CAP
C₃ = 100pF

2.5V 過渡応答

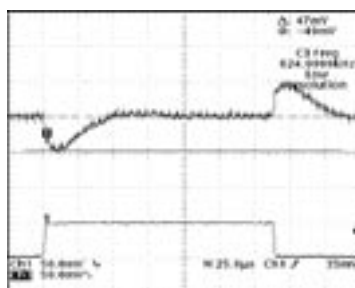

4600hv G08

2.5V AT 5A/µs LOAD STEP
C_{OUT} = 3 • 22µF 6.3V CERAMICS
470µF 4V SANYO POS CAP
C₃ = 100pF

3.3V 過渡応答

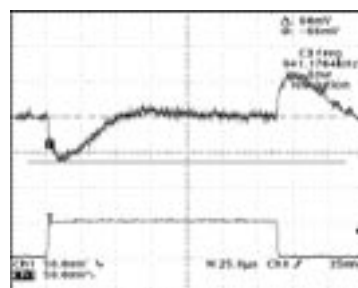

4600hv G09

3.3V AT 5A/µs LOAD STEP
C_{OUT} = 3 • 22µF 6.3V CERAMICS
470µF 4V SANYO POS CAP
C₃ = 100pF

4600hvfa

標準的性能特性 (すべての曲線について図21を参照)

スタートアップ、 $I_{OUT} = 0A$

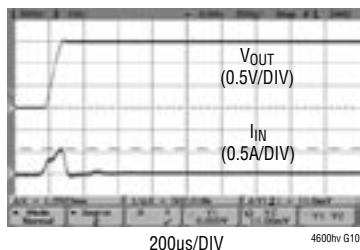

$V_{IN} = 12V$
 $V_{OUT} = 1.5V$
 $C_{OUT} = 200\mu F$
 NO EXTERNAL SOFT-START CAPACITOR

スタートアップ、 $I_{OUT} = 10A$ (抵抗性負荷)

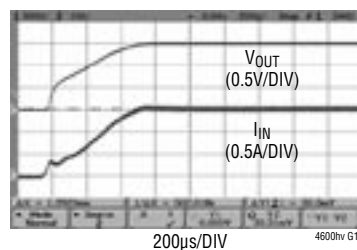

$V_{IN} = 12V$
 $V_{OUT} = 1.5V$
 $C_{OUT} = 200\mu F$
 NO EXTERNAL SOFT-START CAPACITOR

短絡保護、 $I_{OUT} = 0A$

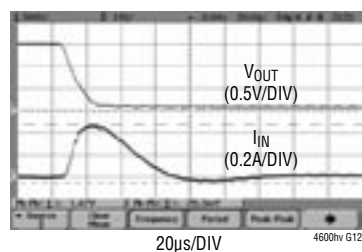

$V_{IN} = 12V$
 $V_{OUT} = 1.5V$
 $C_{OUT} = 2 \times 200\mu F/X5R$
 NO EXTERNAL SOFT-START CAPACITOR

短絡保護、 $I_{OUT} = 10A$

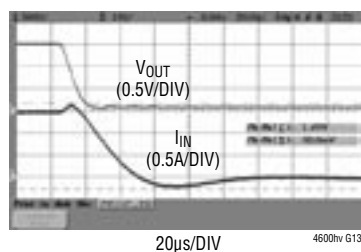

$V_{IN} = 12V$
 $V_{OUT} = 1.5V$
 $C_{OUT} = 2 \times 200\mu F/X5R$
 NO EXTERNAL SOFT-START CAPACITOR

V_{IN} から V_{OUT} への降圧比

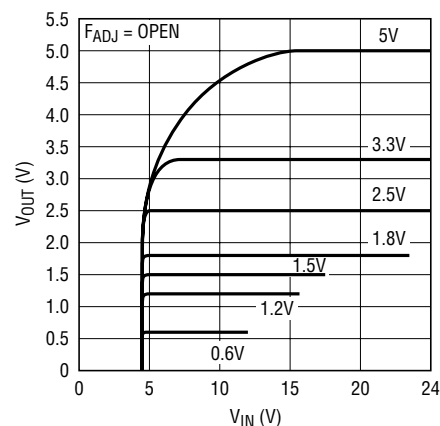

SEE FREQUENCY ADJUSTMENT DISCUSSION
 FOR $12V_{IN}$ TO $5V_{OUT}$ AND $5V_{IN}$ TO $3.3V_{OUT}$
 CONVERSION

4600HV G14

LTM4600HV

ピン機能 (ピン配置については「パッケージ寸法」を参照)

V_{IN} (バンク1):電源入力ピン。これらのピンとGNDピンのあいだに入力電圧を加えます。入力デカップリング・コンデンサはV_{IN}ピンとGNDピンのあいだに直接配置することを推奨します。

f_{ADJ} (ピンA15):V_{IN}からこのピンに接続された110k抵抗により、ワンショット・タイマの電流が設定され、それによってスイッチング周波数が設定されます。LTM4600のスイッチング周波数は標準850kHzです。グラウンドに接続する外付け抵抗を選択してワンショット・タイマの電流を減らすことにより、スイッチング周波数を下げて、デューティ・サイクルの高い降圧条件に適応させることができます。「アプリケーション」のセクションを参照してください。

SV_{IN} (ピンA17):内部PWMコントローラ用電源。このピンはオープンのままにするか、デカップリング・コンデンサを追加します。

EXTV_{CC} (ピンA19):コントローラ用外部5V電源ピン。オープンまたは接地したままにすると、内部5Vリニア・レギュレータがコントローラとMOSFETドライバに給電します。入力電圧が高いアプリケーションでは、このピンを外部5Vに接続すると電源モジュールの電力損失が減少します。EXTV_{CC}の電圧は決してV_{IN}を超えないようにします。

VOSET (ピンA21):誤差アンプの負入力。このピンは内部で精密100k抵抗を介してV_{OUT}に接続されています。VOSETピンとSGNDピンのあいだに抵抗を追加して、異なった出力電圧をプログラムすることができます。

COMP (ピンB23):電流制御スレッシュホールドおよび誤差アンプの補償点。電流コンパレータのスレッシュホールドはこの制御電圧に応じて増加します。電圧範囲は0V~2.4V

で、0.8Vがゼロ・センス電圧(ゼロ電流)に対応します。

SGND (ピンD23):信号グラウンド・ピン。すべての小信号用部品はこのグラウンドに接続し、このグラウンド自身はPGNDに一点接続します。

RUN/SS (ピンF23):実行制御とソフトスタート制御。このピンを0.8Vより下に強制すると、電源がシャットダウンします。電源モジュールの内部には1000pFのコンデンサがあり、200μFの出力容量では約0.7msのソフトスタート時間を与えます。RUN/SSピンとSGNDピンのあいだにコンデンサを追加してソフトスタート時間を長くすることができます。このピンとV_{IN}ピンのあいだに抵抗を追加して内部の短絡ラッチオフをディスエーブルすることができます。この抵抗は最小5μAのプルアップ電流を供給する必要があります。

FCB (ピンG23):強制連続入力。このピンを接地すると、負荷状態に関係なく、強制連続モード動作がイネーブルされます。このピンを0.63Vより高い電圧に接続すると、不連続導通モードがイネーブルされ、軽負荷での高効率動作が実現されます。FCBピンとSGNDピンのあいだには4.75Kの内部抵抗があります。

PGOOD (ピンJ23):出力電圧パワーグッド・インジケータ。出力電圧が公称電圧の10%以内のとき、PWRGDはオープン・ドレイン出力です。それ以外、このピンはグラウンドに引き下げられます。

PGND (バンク2):入力リターンと出力リターンの両方の電源グラウンド・ピン。

V_{OUT} (バンク3):電源出力ピン。これらのピンとGNDピンのあいだに出力負荷を接続します。高周波用出力デカップリング・コンデンサをこれらのピンとGNDピンのあいだに直接配置することを推奨します。

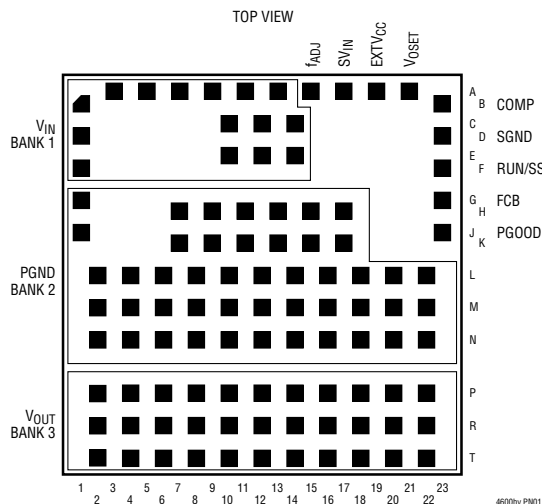

4600hvfa

簡略ブロック図



図1. LTM4600HVの簡略ブロック図

デカップリングの必要条件 $T_A = 25^\circ\text{C}$ 、 $V_{IN} = 12\text{V}$ 。図1の構成を使用。

SYMBOL	PARAMETER	CONDITIONS	MIN	TYP	MAX	UNITS
C_{IN}	External Input Capacitor Requirement ($V_{IN} = 4.5\text{V to } 28\text{V}$, $V_{OUT} = 1.5\text{V}$)	$I_{OUT} = 10\text{A}$, 2x 10 μF 35V Ceramic Taiyo Yuden GDK316BJ106ML	20			μF
C_{OUT}	External Output Capacitor Requirement ($V_{IN} = 4.5\text{V to } 28\text{V}$, $V_{OUT} = 1.5\text{V}$)	$I_{OUT} = 10\text{A}$, Refer to Table 2 in the Applications Information Section	100	200		μF

動作

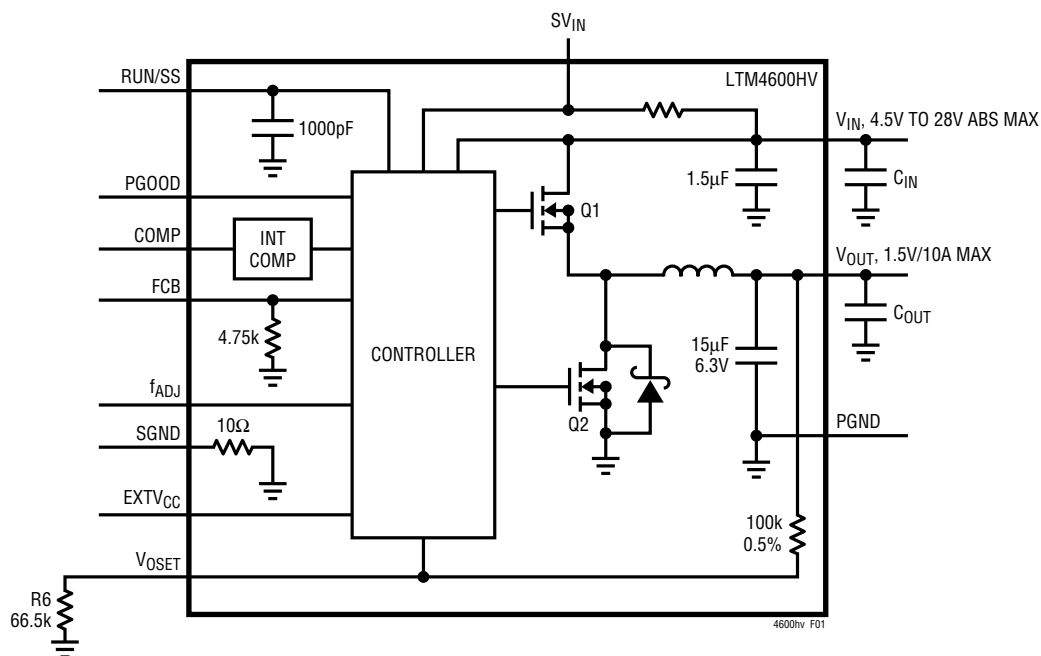
μModuleの概要

LTM4600HVはスタンドアロン非絶縁型同期式スイッチングDC/DC電源です。入力と出力に外付けのバルク・コンデンサを使うだけで、最大10AのDC出力電流を供給することができます。このモジュールは、1個の外付け抵抗によってプログラム可能な0.6V_{DC}~5.0V_{DC}の精密に安定化された出力電圧を供給します。入力電圧範囲は4.5V~28Vです。簡略ブロック図を図1に、標準的応用回路を図21に示します。

LTM4600HVにはLTCの固定オン時間電流モード・レギュレータICと、高速スイッチング速度のショットキー・ダイオードを一体化した超低R_{DS(ON)}のFETが含まれています。最大負荷でのスイッチング周波数は標準800kHzです。電流モード制御と内部帰還ループ補償により、広い範囲の動作条件と、すべてがセラミック(X5RまたはX7R)の出力コンデンサであっても、広い範囲の出力コンデンサで、LTM4600HVモジュールは十分な安定性のマージンと十分な過渡性能を備えています。

電流モード制御により、各サイクルごとに高速電流制限がおこなわれます。さらに、V_{FB}が下がっているあいだ過電流状態でフォールドバック電流制限をおこないます。また、LTM4600HVには無効にできる短絡ラッチオフが備わっています。内蔵されている過電圧コンパレータと低電圧コンパレータは、出力帰還電圧がレギュレーション・ポイントの上下±10%のウィンドウを外れると、オープン・ドレインのPGOOD出力を“L”に引き下げます。さらに、過電圧状態では内部トップFET Q1がオフし、ボトムFET Q2がオンして過電圧状態が解消するまでオン状態に保たれます。

RUN/SSピンを“L”に引き下げると、コントローラをシャットダウン状態に強制して、Q1とQ2の両方をオフします。このピンを解放すると、内部の1.2μA電流源がソフトスタート・コンデンサを充電することができます。この電圧が1.5Vに達すると、コントローラがオンしてスイッチングを開始します。

モジュールは負荷電流が低いとき既定では連続電流モードで動作して、出力電圧リップルを最小にします。FCBピンを0.8Vより上(ただし6Vを超えない)に引き上げると、軽負荷時の効率を上げるため、モジュールを不連続電流モードで動作するようにプログラムすることができます。FCBピンにはグラウンドに接続された4.75kの抵抗が備わっているため、抵抗をV_{IN}に接続してFCBピンの電圧を設定することができます。

EXTV_{CC}ピンが接地されるかオープン状態のとき、内蔵5Vリニア・レギュレータがコントローラとMOSFETゲート・ドライバに給電します。最小4.7Vの外部バイアス電源がEXTV_{CC}ピンに与えられると、内部レギュレータがオフし、内部スイッチがEXTV_{CC}をゲート・ドライバの電圧に接続します。これにより、高い入力電圧でのリニア・レギュレータの電力損失が除去され、コントローラに対する熱ストレスが減少します。EXTV_{CC}ピンの最大電圧は6Vです。EXTV_{CC}の電圧は決してV_{IN}の電圧を超えないようにします。また、EXTV_{CC}はV_{IN}より後に印加します。μModule内の温度を下げるため、24V動作には推奨しません。

アプリケーション情報

LTM4600HVの標準的応用回路を図20に示します。外付け部品の選択は主に最大負荷電流と出力電圧によって決まります。

出力電圧のプログラミングとマーージニング

LTM4600HVのPWMコントローラには0.6V±1%の内部リファレンス電圧が備わっています。ブロック図に示されているように、100k/0.5%の内部帰還抵抗がV_{OUT}ピンとFBピンを接続しています。V_{OSET}ピンからSGNDピンに抵抗R_{SET}を追加して出力電圧を設定します。

$$V_0 = 0.6V \cdot \frac{100k + R_{SET}}{R_{SET}}$$

標準的出力電圧に対応する1%抵抗の標準値を表1に示します。

表1.

R _{SET} (kΩ)	Open	100	66.5	49.9	43.2	31.6	22.1	13.7
V ₀ (V)	0.6	1.2	1.5	1.8	2	2.5	3.3	5

電圧マーージニングは、負荷回路にストレスを加えてボードの制御/保護機能を検証し、システムの信頼性を高めるため、製造時のテストで出力電圧をワーストケースの動作範囲へ動的に調節することです。LTM4600HVのマーージニング機能の実装方法を図2に示します。帰還抵抗R_{SET}の他にいくつかの外付け部品が追加されています。マーージニングをディスエーブルするには両方のトランジスタQ_{UP}とQ_{DOWN}をオフします。Q_{UP}がオンしてQ_{DOWN}がオフすると、出力電圧が上のマーージンに設定されます。



図2.

Q_{DOWN}がオンしてQ_{UP}がオフすると、出力電圧が下のマーージンに設定されます。出力電圧V_Oを±M%上下にマーージニングする必要がある場合、R_{UP}とR_{DOWN}の抵抗値は以下の式から計算することができます。

$$\frac{(R_{SET} \parallel R_{UP}) \cdot V_0 \cdot (1 + M\%)}{(R_{SET} \parallel R_{UP}) + 100k\Omega} = 0.6V$$

$$\frac{R_{SET} \cdot V_0 \cdot (1 - M\%)}{R_{SET} + (100k\Omega \parallel R_{DOWN})} = 0.6V$$

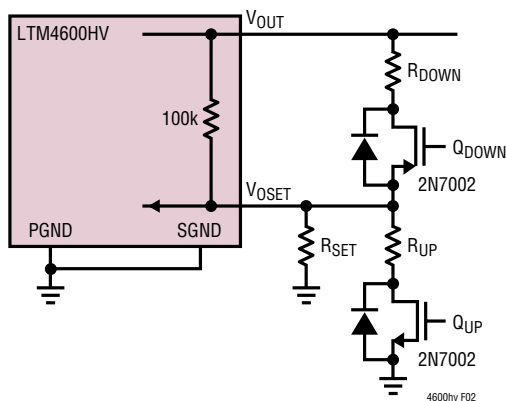
入力コンデンサ

LTM4600HV μModuleは低acインピーダンスのDCソースに接続します。高周波数、低ESR入力コンデンサをモジュールに隣接させて配置する必要があります。図21では、コンバータに流れ込む大きなRMS電流を扱う能力により、バルク入力コンデンサC_{IN}が選択されています。降圧コンバータの場合、スイッチングのデューティ・サイクルは次のように算定することができます。

$$D = \frac{V_0}{V_{IN}}$$

インダクタの電流リップルを考慮しないと、入力コンデンサのRMS電流は次のように算定することができます。

$$I_{CIN(RMS)} = \frac{I_0(MAX)}{\eta\%} \cdot \sqrt{D \cdot (1 - D)}$$

上の式で、η%は電源モジュールの推定効率です。C₁はスイッチャ定格のアルミ電解コンデンサ、OS-CONコンデンサまたは大容量セラミック・コンデンサにすることができます。多くの場合、コンデンサのリップル電流定格はわずか2000時間の寿命時間によって規定されていることに注意してください。このため、入力コンデンサを適当にデレーティングする、つまり要求条件よりも高い温度定格のコンデンサを選択するようにしてください。デレーティングの要件に関しては、必ずコンデンサの製造元にお問い合わせください。

図16では、入力コンデンサは高周波用入力デカップリング・コンデンサとして使われています。標準的な10A出力のアプリケーションには、1個か2個のESRが非常に低いX5RまたはX7Rの10μFセラミック・コンデンサを推奨します。

アプリケーション情報

このデカップリング・コンデンサはPCBレイアウトでモジュールの入力ピンに直接隣接させて配置して、トレースのインダクタンスと高周波数のACノイズを最小に抑えます。

出力コンデンサ

LTM4600HVは低出力電圧リップル用に設計されています。バルク出力コンデンサ C_{OUT} は、出力電圧リップルと過渡の必要条件を満たすのに十分低い等価直列抵抗(ESR)のものが選択されます。 C_{OUT} には低ESRのタンタル・コンデンサ、低ESRのポリマー・コンデンサまたはセラミック・コンデンサ(X5RまたはX7R)を使うことができます。出力にすべてセラミック・コンデンサを使う場合、標準的容量は200 μ Fです。内部で最適化されたループ補償により、すべてセラミック・コンデンサを使ったアプリケーションで安定性に十分なゆとりが得られます。出力リップルや動的過渡スパイクをさらに減らす必要がある場合、システム設計者によって出力フィルタを追加する必要があるかもしれません。特定の出力容量に対する5A/ μ sの過渡のあいだのそれぞれの出力電圧の垂下、ピーク・トゥ・ピークの変動および回復時間については、表2の出力容量のマトリックスを参照してください。

フォールト状態:電流制限と過電流フォールドバック

LTM4600HVには電流モード・コントローラが備わっており、定常状態の動作時だけでなく、過渡においても本来的にサイクルごとにインダクタ電流を制限します。

過負荷状態が発生したとき電流をさらに制限するため、LTM4600HVにはフォールドバック電流制限機能が備わっています。出力が50%以上低下すると、最大出力電流はその最大電流リミット値の約1/6に次第に低下します。

RUN/SSピンを使ったソフトスタートとラッチオフ

RUN/SSピンは、ソフトスタート用タイマおよび過電流ラッチオフだけでなく、LTM4600HVをシャットダウンする手段を与えます。RUN/SSピンを0.8Vより下に引き下げると、LTM4600HVを低消費電流($I_Q \leq 75\mu$ A)のシャットダウン状態にします。このピンを解放すると、内部の1.2 μ A電流源がタイミング・コンデンサ C_{SS} を充電することができます。LTM4600HVの内部では、1000pFのコンデンサがRUN/SSピンからグラウンドに接続されています。RUN/SSピンからグラウンドに外部コンデンサ C_{SS_EXT} が接続されていると、起動するまでの遅延時間はおよそ次のようになります。

$$t_{DELAY} = \frac{1.5V}{1.2\mu A} \cdot (C_{SS_EXT} + 1000pF)$$

RUN/SSピンの電圧が1.5Vに達すると、RUN/SSピンの全ソフトスタート容量によって制限された最大出力インダクタ電流がクランプされた状態でLTM4600HVの内部スイッチが動作します。RUN/SSピンの電圧が3Vに上昇すると、インダクタ電流のソフトスタート・クランピングが解除されます。

V_{IN} から V_{OUT} への降圧比

与えられた入力電圧で実現可能な V_{IN} から V_{OUT} への最大降圧比には制限があります。これらの制限は、「 V_{IN} から V_{OUT} への降圧比」とタイトルの付いた「標準的性能特性」の曲線に示されています。さらに熱的ディレーティングが必要となる可能性があることに注意してください。このデータシートの「熱に関する検討事項と出力電流のディレーティング」のセクションを参照してください。

アプリケーション情報

表2. 出力電圧応答と部品のマトリックス (図21を参照)

TYPICAL MEASURED VALUES

C _{OUT1} VENDORS	PART NUMBER	C _{OUT2} VENDORS	PART NUMBER
TDK	C4532X5R0J107MZ (100µF, 6.3V)	SANYO POS CAP	6TPE330MIL (330µF, 6.3V)
TAIYO YUDEN	JMK432BJ107MU-T (100µF, 6.3V)	SANYO POS CAP	2R5TPE470M9 (470µF, 2.5V)
TAIYO YUDEN	JMK316BJ226ML-T501 (22µF, 6.3V)	SANYO POS CAP	4TPE470MCL (470µF, 4V)
TAIYO YUDEN	JMK316BJ226ML-T501 (22µF, 6.3V)	SANYO POS CAP	6TPD470M (470µF, 6.3V)

V _{OUT} (V)	C _N (CERAMIC)	C _N (BULK)	C _{OUT1} (CERAMIC)	C _{OUT2} (BULK)	C _{COMP}	C3	V _{IN} (V)	DROOP (mV)	PEAK TO PEAK (mV)	RECOVERY TIME (µs)	LOAD STEP (A/µs)
1.2	2 × 10µF 35V	150µF 35V	3 × 22µF 6.3V	470µF 4V	NONE	100pF	5	35	68	25	5
1.2	2 × 10µF 35V	150µF 35V	1 × 100µF 6.3V	470µF 2.5V	NONE	100pF	5	35	70	20	5
1.2	2 × 10µF 35V	150µF 35V	2 × 100µF 6.3V	330µF 6.3V	NONE	100pF	5	40	80	20	5
1.2	2 × 10µF 35V	150µF 35V	4 × 100µF 6.3V	NONE	NONE	100pF	5	49	98	20	5
1.2	2 × 10µF 35V	150µF 35V	3 × 22µF 6.3V	470µF 4V	NONE	100pF	12	35	68	25	5
1.2	2 × 10µF 35V	150µF 35V	1 × 100µF 6.3V	470µF 2.5V	NONE	100pF	12	35	70	20	5
1.2	2 × 10µF 35V	150µF 35V	2 × 100µF 6.3V	330µF 6.3V	NONE	100pF	12	40	80	20	5
1.2	2 × 10µF 35V	150µF 35V	4 × 100µF 6.3V	NONE	NONE	100pF	12	49	98	20	5
1.5	2 × 10µF 35V	150µF 35V	3 × 22µF 6.3V	470µF 4V	NONE	100pF	5	36	75	25	5
1.5	2 × 10µF 35V	150µF 35V	1 × 100µF 6.3V	470µF 2.5V	NONE	100pF	5	37	79	20	5
1.5	2 × 10µF 35V	150µF 35V	2 × 100µF 6.3V	330µF 6.3V	NONE	100pF	5	44	84	20	5
1.5	2 × 10µF 35V	150µF 35V	4 × 100µF 6.3V	NONE	NONE	100pF	5	61	118	20	5
1.5	2 × 10µF 35V	150µF 35V	3 × 22µF 6.3V	470µF 4V	NONE	100pF	12	36	75	25	5
1.5	2 × 10µF 35V	150µF 35V	1 × 100µF 6.3V	470µF 2.5V	NONE	100pF	12	37	79	20	5
1.5	2 × 10µF 35V	150µF 35V	2 × 100µF 6.3V	330µF 6.3V	NONE	100pF	12	44	89	20	5
1.5	2 × 10µF 35V	150µF 35V	4 × 100µF 6.3V	NONE	NONE	100pF	12	54	108	20	5
1.8	2 × 10µF 35V	150µF 35V	3 × 22µF 6.3V	470µF 4V	NONE	100pF	5	40	81	30	5
1.8	2 × 10µF 35V	150µF 35V	1 × 100µF 6.3V	470µF 2.5V	NONE	100pF	5	44	88	20	5
1.8	2 × 10µF 35V	150µF 35V	2 × 100µF 6.3V	330µF 6.3V	NONE	100pF	5	46	91	20	5
1.8	2 × 10µF 35V	150µF 35V	4 × 100µF 6.3V	NONE	NONE	100pF	5	62	128	20	5
1.8	2 × 10µF 35V	150µF 35V	3 × 22µF 6.3V	470µF 4V	NONE	100pF	12	40	81	30	5
1.8	2 × 10µF 35V	150µF 35V	1 × 100µF 6.3V	470µF 2.5V	NONE	100pF	12	44	85	20	5
1.8	2 × 10µF 35V	150µF 35V	2 × 100µF 6.3V	330µF 6.3V	NONE	100pF	12	44	91	20	5
1.8	2 × 10µF 35V	150µF 35V	4 × 100µF 6.3V	NONE	NONE	100pF	12	62	125	20	5
2.5	2 × 10µF 35V	150µF 35V	1 × 100µF 6.3V	470µF 4V	NONE	100pF	5	48	103	30	5
2.5	2 × 10µF 35V	150µF 35V	2 × 100µF 6.3V	330µF 6.3V	NONE	100pF	5	56	113	30	5
2.5	2 × 10µF 35V	150µF 35V	3 × 22µF 6.3V	470µF 4V	NONE	100pF	5	57	116	30	5
2.5	2 × 10µF 35V	150µF 35V	4 × 100µF 6.3V	NONE	NONE	100pF	5	60	115	25	5
2.5	2 × 10µF 35V	150µF 35V	1 × 100µF 6.3V	470µF 4V	NONE	100pF	12	48	103	30	5
2.5	2 × 10µF 35V	150µF 35V	3 × 22µF 6.3V	470µF 4V	NONE	100pF	12	51	102	30	5
2.5	2 × 10µF 35V	150µF 35V	2 × 100µF 6.3V	330µF 6.3V	NONE	100pF	12	56	113	30	5
2.5	2 × 10µF 35V	150µF 35V	4 × 100µF 6.3V	NONE	NONE	100pF	12	70	159	25	5
2.5	2 × 10µF 35V	150µF 35V	3 × 22µF 6.3V	470µF 6.3V	NONE	100pF	24	56	112	30	5
2.8	2 × 10µF 35V	150µF 35V	3 × 22µF 6.3V	470µF 6.3V	NONE	100pF	24	50	100	30	5
3.3	2 × 10µF 35V	150µF 35V	2 × 100µF 6.3V	330µF 6.3V	NONE	100pF	7	64	126	30	5
3.3	2 × 10µF 35V	150µF 35V	1 × 100µF 6.3V	470µF 4V	NONE	100pF	7	66	132	30	5
3.3	2 × 10µF 35V	150µF 35V	3 × 22µF 6.3V	470µF 4V	NONE	100pF	7	82	166	35	5
3.3	2 × 10µF 35V	150µF 35V	4 × 100µF 6.3V	NONE	NONE	100pF	7	100	200	25	5
3.3	2 × 10µF 35V	150µF 35V	1 × 100µF 6.3V	470µF 4V	NONE	100pF	12	52	106	30	5
3.3	2 × 10µF 35V	150µF 35V	3 × 22µF 6.3V	470µF 4V	NONE	100pF	12	64	129	35	5
3.3	2 × 10µF 35V	150µF 35V	2 × 100µF 6.3V	330µF 6.3V	NONE	100pF	12	64	126	30	5
3.3	2 × 10µF 35V	150µF 35V	4 × 100µF 6.3V	NONE	NONE	100pF	12	76	144	25	5
3.3	2 × 10µF 35V	150µF 35V	3 × 22µF 6.3V	470µF 6.3V	NONE	100pF	24	74	149	30	5
5	2 × 10µF 35V	150µF 35V	4 × 100µF 6.3V	NONE	NONE	100pF	15	188	375	25	5
5	2 × 10µF 35V	150µF 35V	4 × 100µF 6.3V	NONE	NONE	100pF	20	159	320	25	5

アプリケーション情報

コントローラが起動し、外部コンデンサが充電するのに十分な時間が経過した後、CSSは短絡タイマとして使われます。RUN/SSピンが4Vを超えるまで充電された後、出力電圧が安定化電圧の75%より下まで低下すると、短絡が発生したとみなされます。すると、1.8μAの電流によってCSSが放電し始めます。RUN/SSピンが3.5Vに低下するまでフォールト状態が続くと、コントローラは両方のパワーMOSFETをオフし、コンバータを永続的にシャットダウンします。動作を再開するには、RUN/SSピンをアクティブにグランドまで引き下げる必要があります。

CSSが4Vのスレッシュホールドに達するまでに出力が確実に安定化するように、ソフトスタート・タイミング・コンデンサCSSを十分大きくすることが、過電流保護タイマにとって必要です。これは一般に出力容量、出力電圧および負荷電流特性に依存します。外付けソフトスタート・コンデンサの最小値は次式から算定できます。

$$C_{SS_EXT} + 1000pF > C_{OUT} \cdot V_{OUT} (10^{-3} [F/V_S])$$

一般に0.1μFあれば十分過ぎるほどです。

負荷電流は短絡時に電流モード・コントロールと電流フォールドバック回路によって既に制限されていますので、とりわけ出力に大容量が存在するか、または起動時に大電流が負荷に流れる場合、過電流ラッチオフ動作は常に必要であるとも望ましいとも限りません。このラッチオフ機能は、RUN/SSピンへの5μAより大きく80μAよりは小さいプルアップ電流によって無効にすることができます。この追加電流によってフォールト時にCSSの放電が防がれ、さらにソフトスタート時間が短縮されます。ラッチオフを無効にする簡単な方法として、RUN/SSピンからV_{IN}に抵抗を1個接続します。どんなプルアップ・ネットワークも、RUN/SSを4Vの最大ラッチオフ・スレッシュホールド

よりも上に保つことができなければならず、4μAの最大放電電流にうちかつことができなければなりません。起動時および短絡時のV_{RUN/SS}の概念図を図3に示します。



図3. 起動時および短絡保護時のRUN/SSピンの電圧



図4. V_{IN}に接続したプルアップ抵抗による短絡ラッチオフの無効化

アプリケーション情報

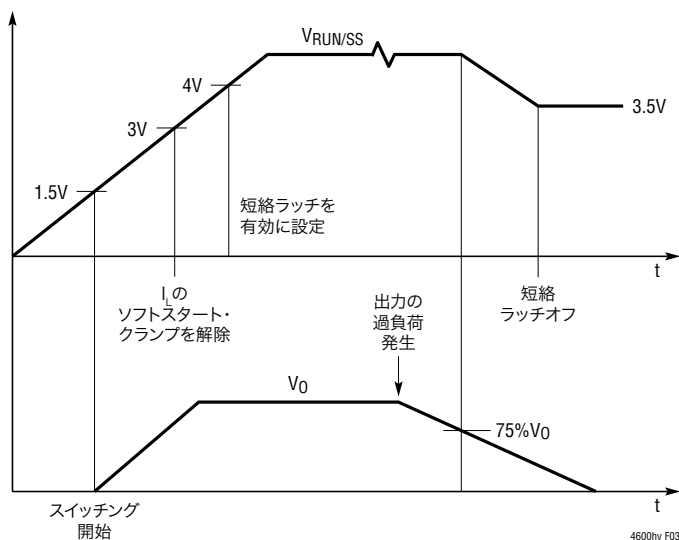
イネーブル

図5に示されているように、RUN/SSピンはロジックでドライブすることができます。この機能により、LTM4600HVはリモートでオン/オフすることができます。ON信号は出力電圧のシーケンスを制御することもできます。

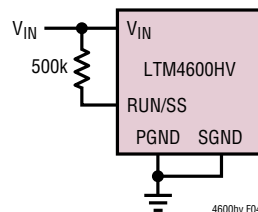

図5. 外部ロジックを使ったイネーブル回路

出力電圧のトラッキング

出力電圧のトラッキングが必要なアプリケーションでは、LTC2923のような電源トラッキング・コントローラによって複数のLTM4600HVモジュールをプログラムすることができます。LTC2923を使った標準的な回路を図6に示します。

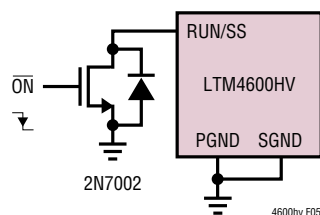

図6. LTC2923コントローラを使った出力電圧トラッキング

V_O の立上りと立下りの同時トラッキング、レシオメトリック・トラッキングおよびオフセット・トラッキングを異なった抵抗値の組を使って実装することができます。詳細については、LTC2923のデータシートを参照してください。

EXTV_{CC}の接続

内部低ドロップアウト・レギュレータは、制御回路とFETドライバに電力を供給する5V電源を与えます。したがって、システムに5V電源レールがなければ、LTM4600HVは V_{IN} から直接電力供給を受けられます。LDOからのゲート・ドライブ電流は約18mAです。内部LDOの電力消費は次のように計算されます。

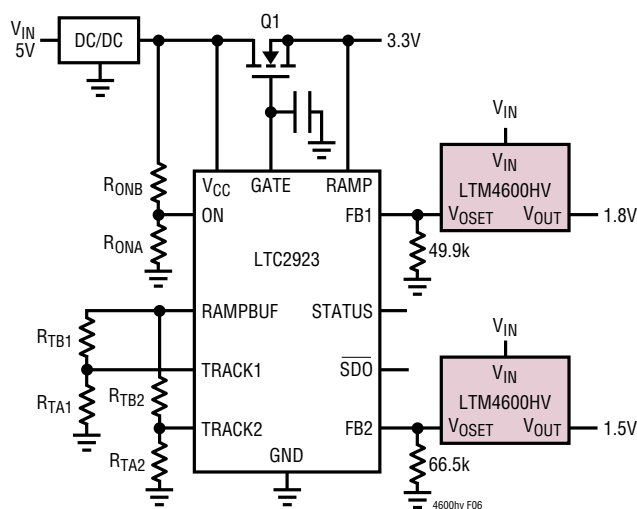
$$PLDO_LOSS = 18mA \cdot (V_{IN} - 5V)$$

LTM4600HVは外部ゲート・ドライブ電圧ピンEXTV_{CC}も備えています。システムに5Vレールがあれば、EXTV_{CC}ピンを外部の5Vレールに接続することを推奨します。EXTV_{CC}ピンが4.7Vを超えているときは常に内部5V LDOはシャットオフし、内部の50mAのPチャンネル・スイッチがEXTV_{CC}を内部5Vに接続します。EXTV_{CC}ピンが4.5Vより下に下がるまで、内部5VはEXTV_{CC}から供給されます。6Vを超す電圧はEXTV_{CC}に印加しないで、EXTV_{CC} < V_{IN} となるようにしてください。EXTV_{CC}の可能な接続方法を以下にまとめて列挙します。

- EXTV_{CC}をグラウンドに接続します。内部5V LDOは常に内部5Vレギュレータから電力を供給されます。
- EXTV_{CC}を外部電源に接続します。内部LDOはシャットオフされます。MOSFETゲート・ドライブの必要条件(標準5V)を満たす高効率電源により、全体の効率を上げることができます。この接続方法では、EXTV_{CC}の電圧が V_{IN} ピンの電圧より決して高くならないことが要求されます。
- EXTV_{CC}は $V_{IN} > 20V$ の場合に推奨されます。

不連続動作とFCBピン

FCBピンは、インダクタ電流が反転するとき内部のボトムMOSFETがオン状態に留まるかどうかを決定します。このピンからグラウンドに接続された4.75kの内部プルダウン抵抗があります。軽負荷時の既定の動作モードは強制連続(PWM)電流モードです。このモードでは、出力電圧リップルが最小になります。

アプリケーション情報

軽負荷時の効率が重要なアプリケーションでは、FCBピンを0.6Vのスレッシュホールドより高い電圧に接続すると不連続動作がイネーブルされ、インダクタ電流が反転するとボトムMOSFETはオフします。したがって、導通損失が最小になり、軽負荷時の効率が改善されます。その代わりに、軽負荷でコントローラがサイクルをスキップして出力電圧リップルが増加する可能性があります。

負荷を分担する並列動作

10Aを越す出力電流を供給するため、複数のLTM4600HVモジュールを並列に接続することができます。並列に使用する2個のモジュールに必要な相互接続を図7に示します。OPTI-LOOP™電流モード制御により、モジュールのあいだで適正な電流分担がなされ、熱ストレスが均衡します。並列に接続した複数のLTM4600HVの新しいフィードバックの式は次のとおりです。

$$V_{OUT} = 0.6V \cdot \frac{100k + R_{SET}}{N \cdot R_{SET}}$$

ここでNは並列に接続したLTM4600HVの個数です。



図7. 負荷分担をおこなう並列接続した2個のμModule

OPTI-LOOPはリアテクノロジー社の商標です。

熱に関する検討事項と出力電流のディレーティング

図8と図15の電力損失の曲線は、図9～図14、および図16～図19の負荷電流ディレーティング曲線と関連付けて、多様なヒートシンクを使ったモジュールの θ_{JA} を概算するのに利用することができます。サーマルモデルはベンチテストのいくつかの温度測定とサーマルモデル解析から得られます。サーマルモデルとディレーティング曲線の分析が「アプリケーションノート103」で詳細に説明されています。表3と表4に、注記された条件の等価 θ_{JA} がまとめられています。これらの等価 θ_{JA} パラメータは測定値と相関がとれており、エアフローによって改善されます。ディレーティング曲線ではケース温度が100°C以下に保たれています。このため、上面と底面にヒートシンクを付けた全モジュールで4Wの最大電力消費が可能で、 θ_{JC} がおよそ6°C/W～9°C/Wのモジュールの上面を通して2Wの電力消費が可能です。これはデバイスの接合部で合計124°Cに相当します。

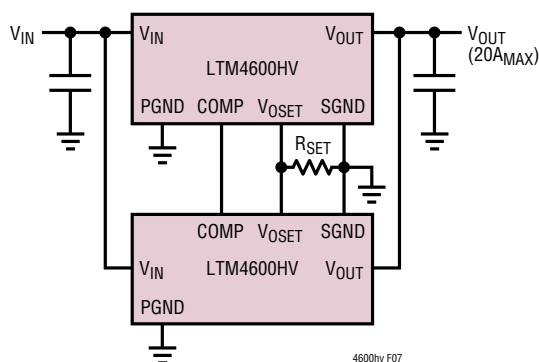
安全性に関する検討事項

LTM4600HVモジュールでは V_{IN} と V_{OUT} が絶縁されていません。内部にヒューズはありません。必要なら、最大入力電流の2倍の定格の低速溶断ヒューズを使って各ユニットを致命的損傷から保護します。

アプリケーション情報



図8. 1.5V電力損失曲線と負荷電流



図9. ヒートシンクなし

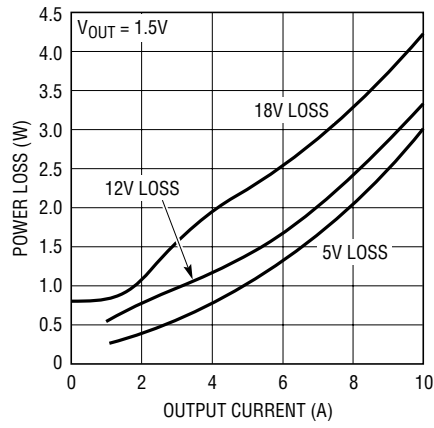

図10. BGA用ヒートシンク

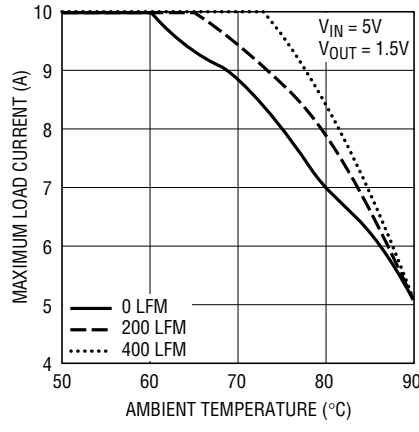

図11. ヒートシンクなし

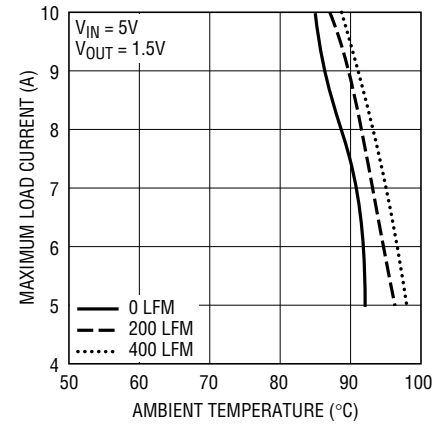

図12. BGA用ヒートシンク

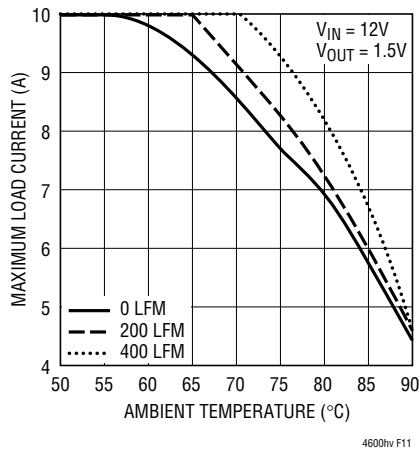

図13. ヒートシンクなし

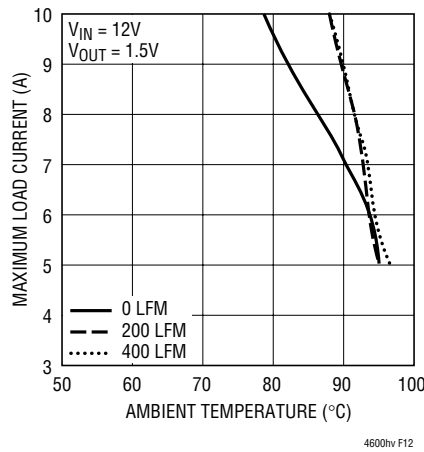

図14. BGA用ヒートシンク

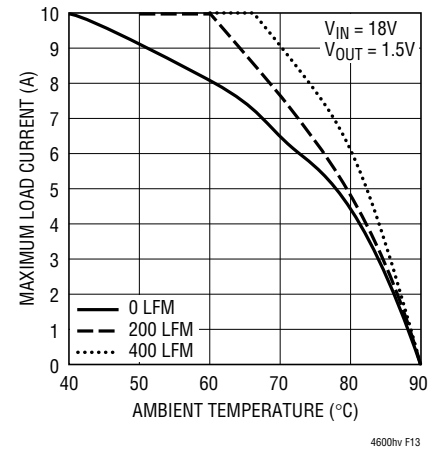

図15. 3.3V電力損失曲線と負荷電流

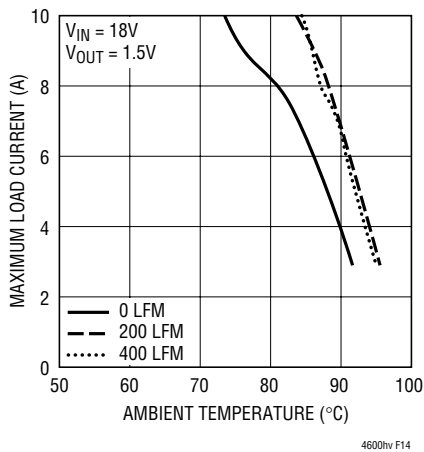

図16. ヒートシンクなし

アプリケーション情報

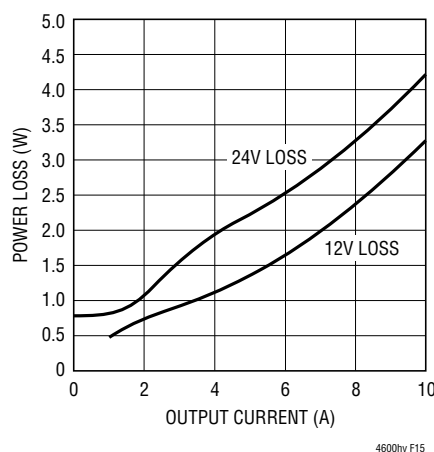

図17. BGA用ヒートシンク

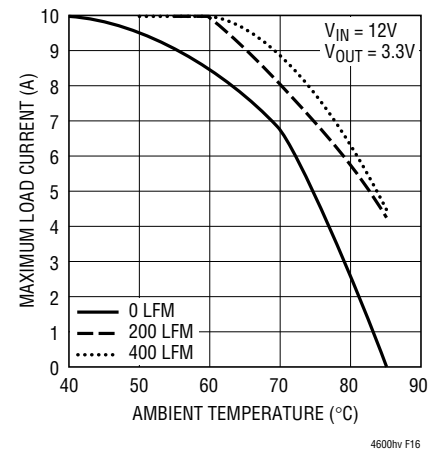

図18. ヒートシンクなし

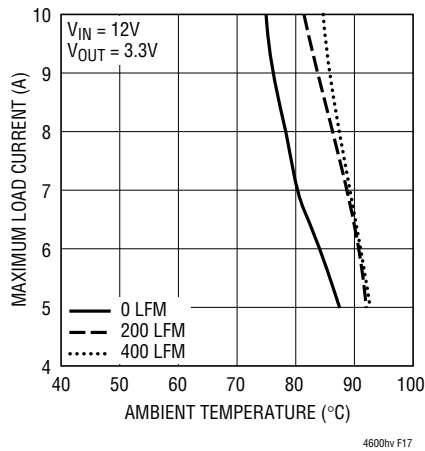

図19. BGA用ヒートシンク

表3. 1.5V出力

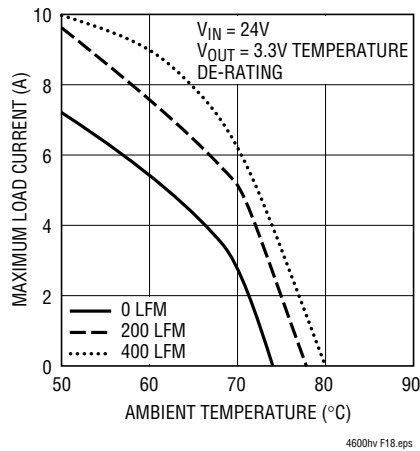
DERATING CURVE	V_{IN} (V)	POWER LOSS CURVE	AIR FLOW (LFM)	HEATSINK	θ_{JA} ($^{\circ}C/W$)
Figures 9, 11, 13	5, 12, 18	Figure 8	0	None	15.2
Figures 9, 11, 13	5, 12, 18	Figure 8	200	None	14
Figures 9, 11, 13	5, 12, 18	Figure 8	400	None	12
Figures 10, 12, 14	5, 12, 18	Figure 8	0	BGA Heatsink	13.9
Figures 10, 12, 14	5, 12, 18	Figure 8	200	BGA Heatsink	11.3
Figures 10, 12, 14	5, 12, 18	Figure 8	400	BGA Heatsink	10.25

表4. 3.3V出力

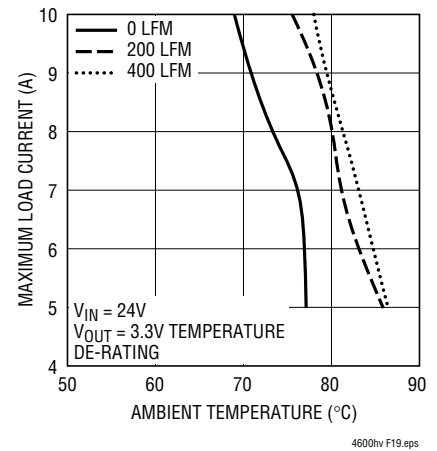
DERATING CURVE	V_{IN} (V)	POWER LOSS CURVE	AIR FLOW (LFM)	HEATSINK	θ_{JA} ($^{\circ}C/W$)
Figures 16, 18	12, 24	Figure 15	0	None	15.2
Figures 16, 18	12, 24	Figure 15	200	None	14.6
Figures 16, 18	12, 24	Figure 15	400	None	13.4
Figures 17, 19	12, 24	Figure 15	0	BGA Heatsink	13.9
Figures 17, 19	12, 24	Figure 15	200	BGA Heatsink	11.1
Figures 17, 19	12, 24	Figure 15	400	BGA Heatsink	10.5

アプリケーション情報

レイアウトのチェックリスト/例

LTM4600HVは高度に一体化されていますので、PCBボードのレイアウトが非常に簡単で容易です。ただし、電気的性能と熱的性能を最適化するにはいくつかのレイアウト上の配慮が依然として必要です。

- V_{IN} 、PGNDおよび V_{OUT} を含む高電流経路には大きなPCB銅エリアを使います。PCBの導通損失と熱ストレスを最小に抑えるのに役立ちます。
- 入力と出力の高周波用セラミック・コンデンサを V_{IN} 、PGNDおよび V_{OUT} の各ピンに隣接させて配置し、高周波ノイズを最小に抑えます。
- ユニットの下の専用の電源グランド・レイヤを配置します。
- ビアの導通損失を最小に抑え、モジュールの熱ストレスを減らすため、トップ・レイヤと他の電源レイヤのあいだの相互接続に多数のビアを使います。
- パッドの上に直接ビアを置かないでください。
- 信号ピンに接続された部品には、別のSGNDグランド銅エリアを使います。SGNDとPGNDをユニットの下で接続します。

推奨レイアウトの良い例を図20に示します。



図20. 推奨PCBレイアウト

周波数の調整

LTM4600HVはほとんどの入力条件と出力条件で一般に800kHzで動作するように設計されています。 f_{ADJ} ピンは一般に開放状態にしておくか、オプションで1000pFのコンデンサを使ってデカップリングします。スイッチング周波数は動作範囲にわたって出力リップル・ノイズを一定に保つように最適化されています。スイッチング周波数は5Vと3.3Vの出力では標準1.2MHzまで増加し、出力リップル・ノイズの増加を制限します。5Vから3.3V、12Vから5Vのような高いデューティ・サイクルの要件に適合させるため、スイッチング周波数を低く調節することができます。高い負荷電流でインダクタが飽和しないように内部インダクタのリップル電流を制限する、デューティ・サイクルが高いデザインでは、入力電圧範囲が制限されます。例:

$$\text{LTM4600HVの最小オン時間} = 100\text{ns}$$

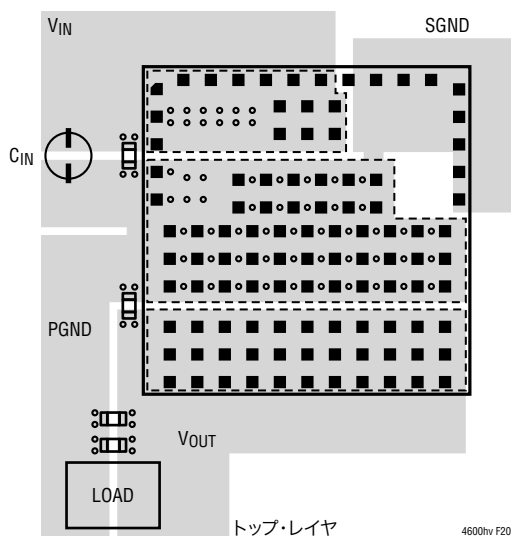
$$\text{LTM4600HVの最小オフ時間} = 400\text{ns}$$

周波数設定の式:

$$I_{ON} = V_{IN} - 0.7\text{V}/110\text{k}; 12\text{V入力の場合、} I_{ON} = 103\mu\text{A}$$

$$\text{周波数} = (I_{ON}/[2.4\text{V} \cdot 10\text{pF}]) \cdot \text{DC}; \text{DC} = \text{デューティ・サイクル、デューティ・サイクルは } (V_{OUT}/V_{IN})$$

$$t = t_{ON} + t_{OFF}, t_{ON} = \text{オン時間、} t_{OFF} = \text{スイッチング周期のオフ時間}; t = 1/\text{周波数}$$

t_{OFF} は400nsより大きくなければなりません。つまり $t - t_{ON} > 400\text{ns}$ となります。

$$t_{ON} = \text{DC} \cdot t$$

1MHzの周波数、つまり1 μs の周期が選択されます。

$$t_{ON} = 0.41 \cdot 1\mu\text{s} \cong 410\text{ns}$$

$$t_{OFF} = 1\mu\text{s} - 410\text{ns} \cong 590\text{ns}$$

t_{ON} と t_{OFF} は適切なガードバンドをもって最小値より上になります。

周波数 = $(I_{ON}/[2.4\text{V} \cdot 10\text{pF}]) \cdot \text{DC}$ を使って、 $I_{ON} = (1\text{MHz} \cdot 2.4\text{V} \cdot 10\text{pF}) \cdot (1/0.41) \cong 58\mu\text{A}$ について解きます。12V入力から計算された I_{ON} 電流は103 μA だったので、 f_{ADJ} からグランドへの抵抗 = $(0.7\text{V}/15\text{k}) = 46\mu\text{A}$ となります。103 $\mu\text{A} - 46\mu\text{A} = 57\mu\text{A}$ により、12Vから5Vへの高いデューティ・サイクルの変換のための適切な周波数範囲のための適切な I_{ON} 電流が設定されます。入力電圧範囲は9V~16Vに制限されます。 f_{ADJ} の15kなしに、高い入力電圧を使うことができます。

LTM4600HV

アプリケーション情報

16Vより上ではインダクタ・リップル電流が高くなりすぎ、16Vより下では400nsの最小オフ時間が制限されます。

周波数設定の式:

$$I_{ON} = V_{IN} - 0.7V / 110k; 5V \text{ 入力の場合, } I_{ON} = 39\mu A$$

$$\text{周波数} = (I_{ON} / [2.4V \cdot 10pF]) \cdot DC; DC = \text{デューティ} \cdot \text{サイクル}, \text{デューティ} \cdot \text{サイクル} = (V_{OUT} / V_{IN})$$

$$t = t_{ON} + t_{OFF}, t_{ON} = \text{オン時間}, t_{OFF} = \text{スイッチング周期のオフ時間}; t = 1 / \text{周波数}$$

t_{OFF} は400nsより大きくなければなりません。つまり $t - t_{ON} > 400ns$ となります。

$$t_{ON} = DC \cdot t$$

約450kHzの周波数、つまり2.22μsの周期が選択されます。4.5V~7Vの入力では、周波数範囲はおおよそ450kHz~650kHzです。

$$t_{ON} = 0.66 \cdot 2.22\mu s \approx 1.46\mu s$$

$$t_{OFF} = 2.22\mu s - 1.46\mu s \approx 760ns$$

t_{ON} と t_{OFF} は適切なガードバンドをもって最小値より上になります。

周波数 = $(I_{ON} / [2.4V \cdot 10pF]) \cdot DC$ を使って、 $I_{ON} = (450kHz \cdot 2.4V \cdot 10pF) \cdot (1/0.66) \approx 16\mu A$ について解きます。5V入力から計算された I_{ON} 電流は39μAだったので、 f_{ADJ} からグラウンドへの抵抗は $(0.7V/30.1k) = 23\mu A$ となります。39μA - 23μA = 16μAにより、5Vから3.3Vへの高いデューティ・サイクルの変換のための適切な周波数範囲のための適切な I_{ON} 電流が設定されます。入力電圧範囲は4.5V~7Vに制限されます。 f_{ADJ} の30.1kなしに、高い入力電圧を使うことができます。7Vより上ではインダクタ・リップル電流が高くなりすぎ、4.5Vより下では400nsの最小オフ時間が制限されます。

5Vから3.3V/8A

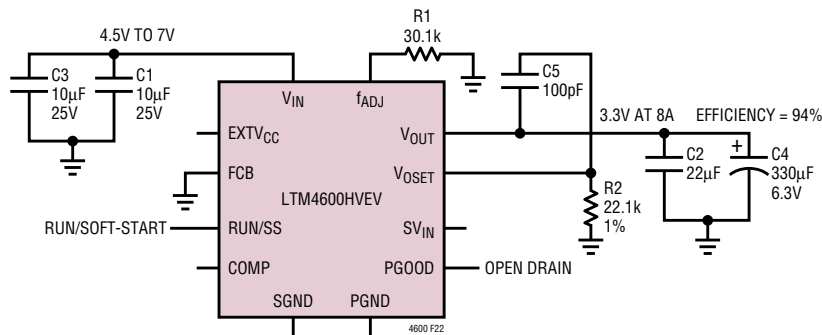

5V TO 3.3V AT 8A WITH $f_{ADJ} = 30.1k$
LTM4600 MINIMUM ON-TIME = 100ns
LTM4600 MINIMUM OFF-TIME = 400ns

C1, C3: TDK C3216X5R1E106MT
C2: TAIYO YUDEN, JMK316BJ226ML
C4: SANYO POS CAP, 6TPE330MIL

12Vから5V/8A

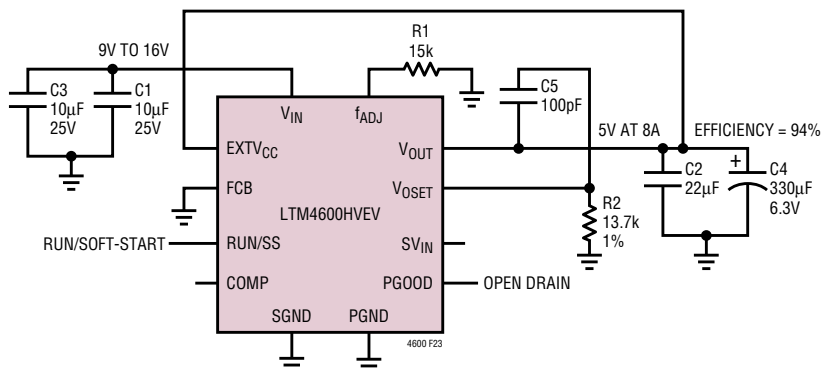

12V TO 5V AT 8A WITH $f_{ADJ} = 15k$
LTM4600 MINIMUM ON-TIME = 100ns
LTM4600 MINIMUM OFF-TIME = 400ns

C1, C3: TDK C3216X5R1E106MT
C2: TAIYO YUDEN, JMK316BJ226ML
C4: SANYO POS CAP, 6TPE330MIL

4600hvfa

アプリケーション情報

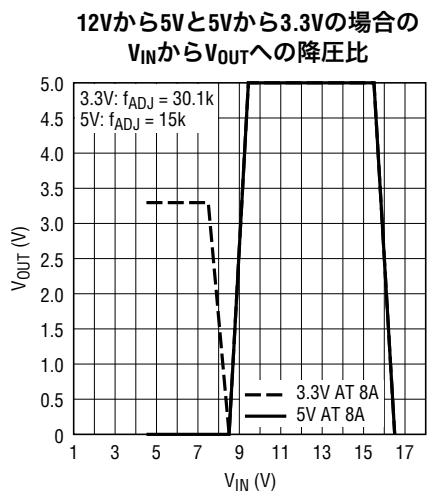

標準的応用例



図21. 標準的応用例、5V~24Vの入力、0.6V~5Vの出力、最大10A

標準的応用例

並列動作と負荷分担

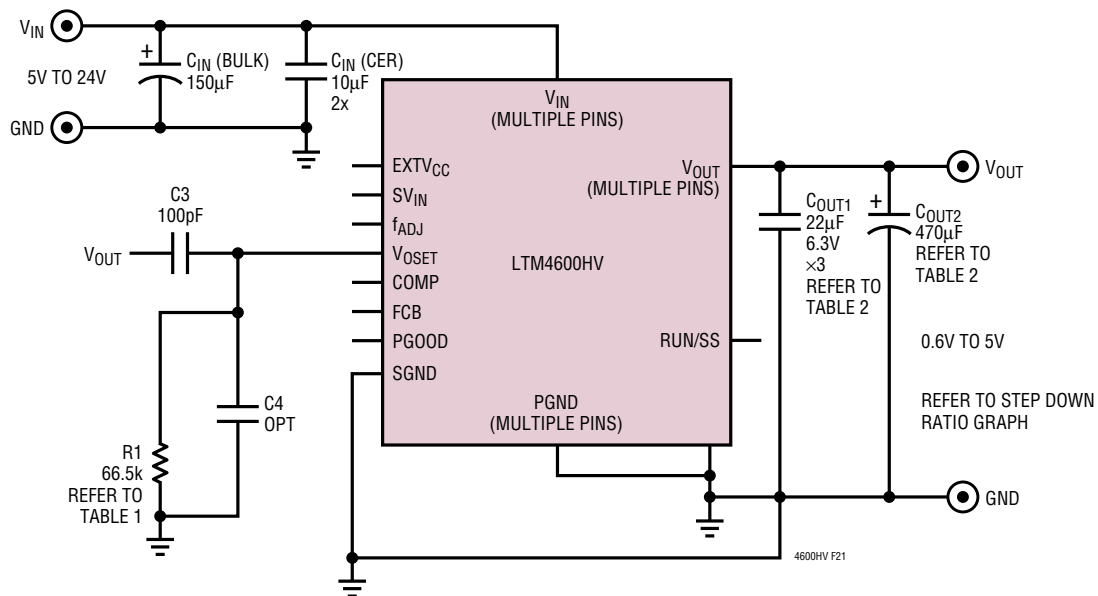
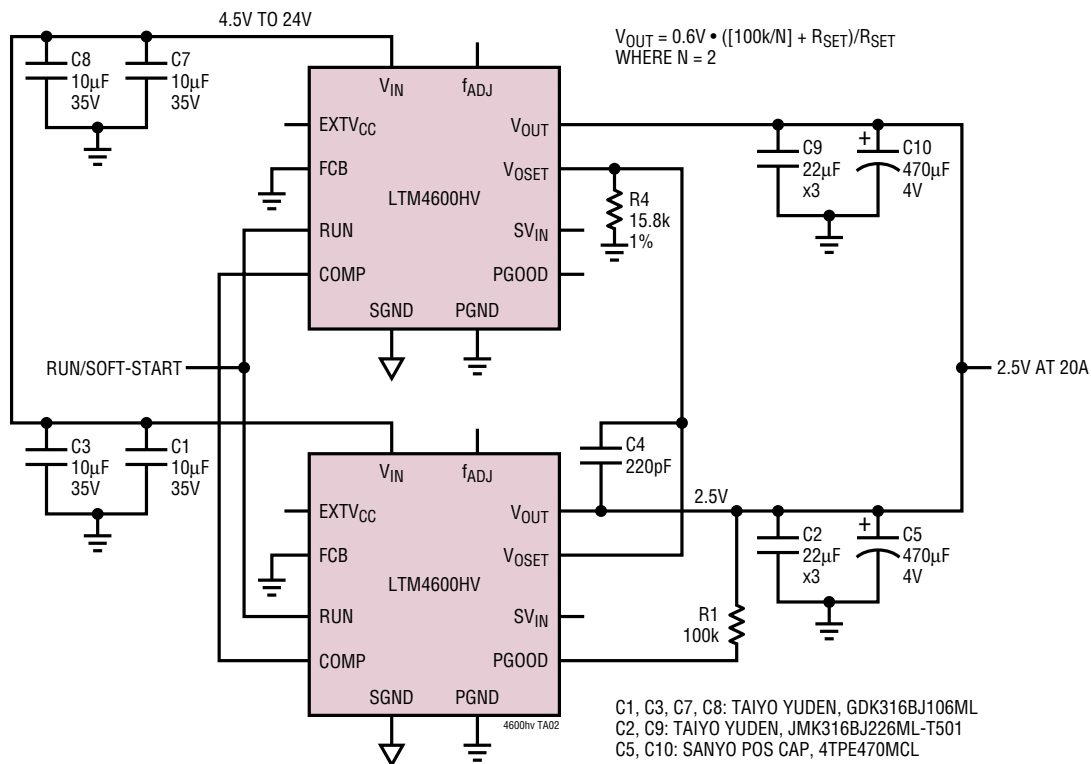

2個のLTM4600HVモジュールの
あいだの電流分担

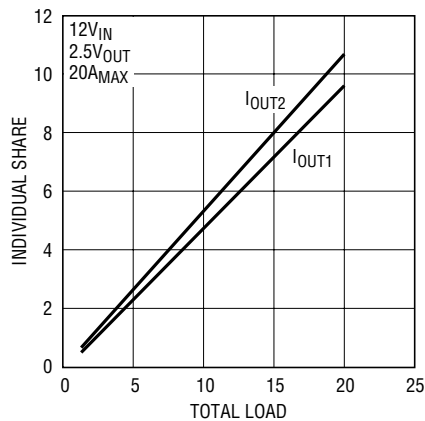

4600hv TA03

パッケージ寸法

LGAパッケージ
104ピン (15mm x 15mm)
(LTM DWG # 05-05-1800)

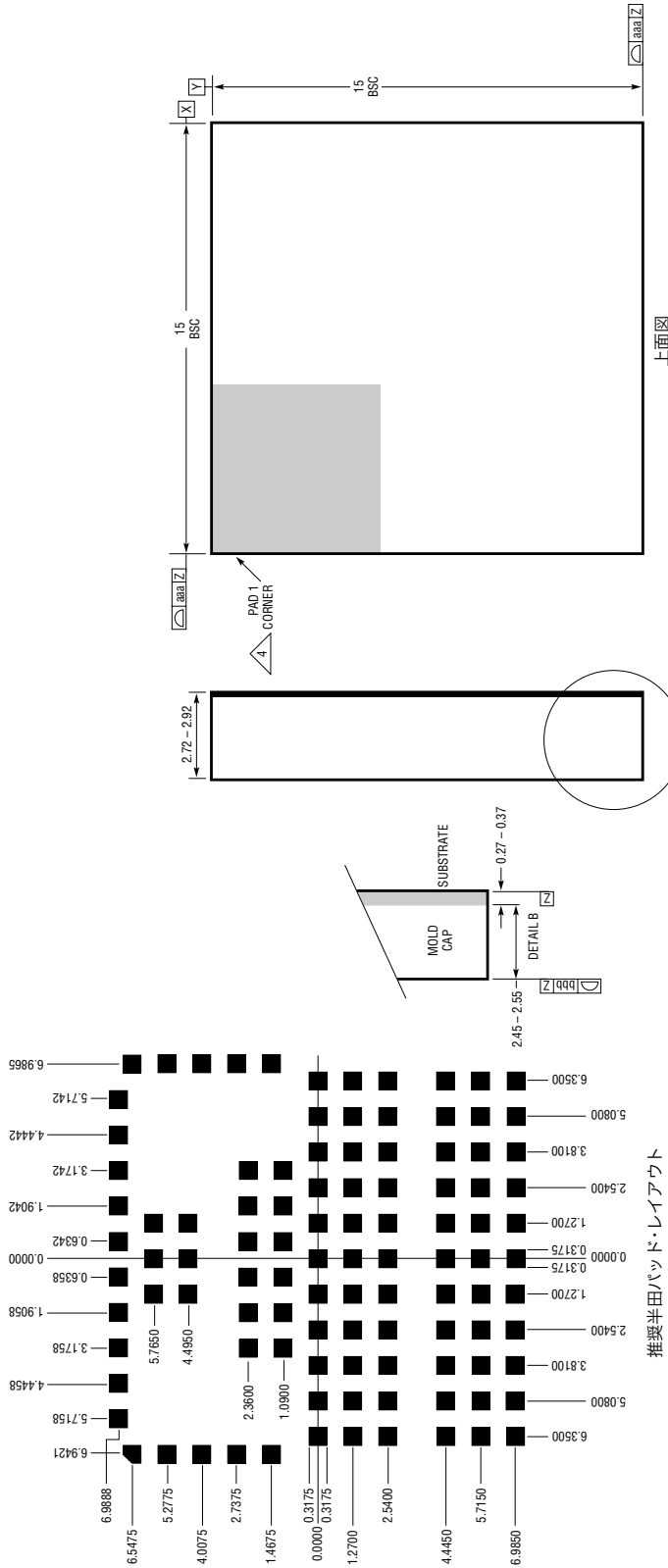

- NOTES:
1. 寸法と許容誤差はASME Y14.5M-1994による
 2. すべての寸法はミリメートル
 3. ランドの指定はJESD M0-222, SPP-010による
 4. パッド#1の識別マークの詳細はオプションだが、示された領域内になければならない。
パッド#1の識別はマーキングまたはノッチを刻んだ斜角つきパッドにする
 5. PRIMARY DATUM -Z- はシーティングプレーン
 6. パッドの総数: 104

SYMBOL	TOLERANCE
aaa	0.15
bbb	0.10
eee	0.15

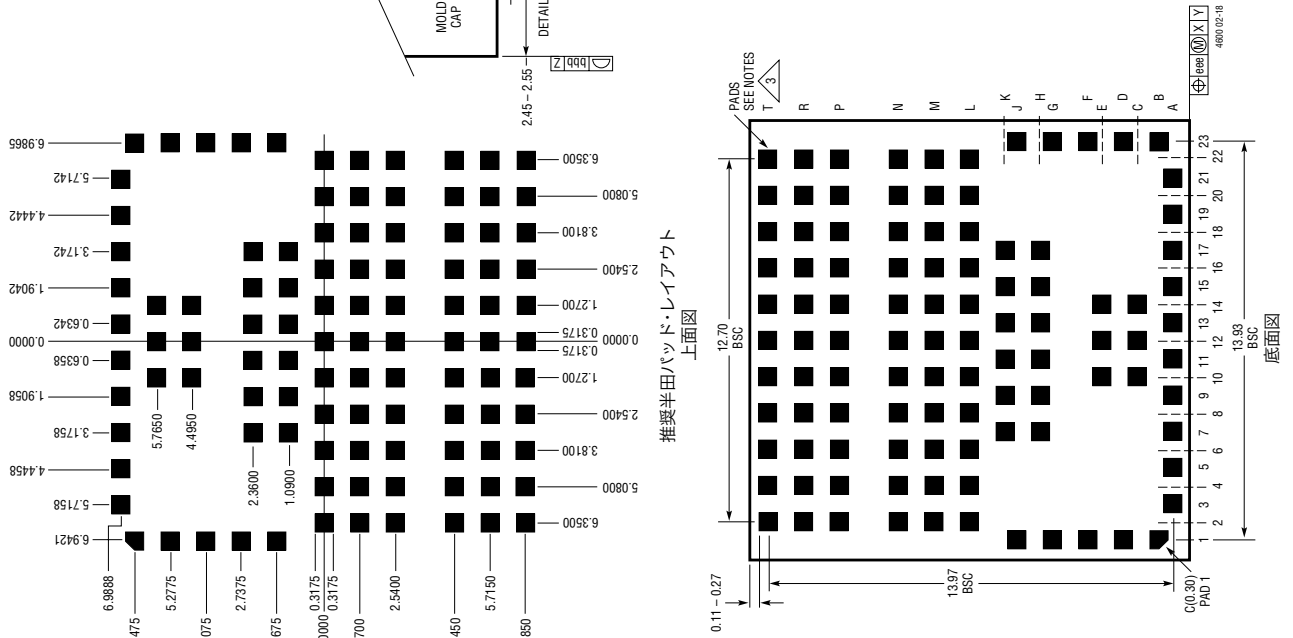

パッケージ寸法

ピン配置表
(ピン番号によって整理)

PIN NAME	PIN NAME	PIN NAME	PIN NAME	PIN NAME	PIN NAME	PIN NAME	PIN NAME
A1 -	B1 V_{IN}	C1 -	D1 V_{IN}	E1 -	F1 V_{IN}	G1 PGND	H1 -
A2 -	B2 -	C2 -	D2 -	E2 -	F2 -	G2 -	H2 -
A3 V_{IN}	B3 -	C3 -	D3 -	E3 -	F3 -	G3 -	H3 -
A4 -	B4 -	C4 -	D4 -	E4 -	F4 -	G4 -	H4 -
A5 V_{IN}	B5 -	C5 -	D5 -	E5 -	F5 -	G5 -	H5 -
A6 -	B6 -	C6 -	D6 -	E6 -	F6 -	G6 -	H6 -
A7 V_{IN}	B7 -	C7 -	D7 -	E7 -	F7 -	G7 -	H7 PGND
A8 -	B8 -	C8 -	D8 -	E8 -	F8 -	G8 -	H8 -
A9 V_{IN}	B9 -	C9 -	D9 -	E9 -	F9 -	G9 -	H9 PGND
A10 -	B10 -	C10 V_{IN}	D10 -	E10 V_{IN}	F10 -	G10 -	H10 -
A11 V_{IN}	B11 -	C11 -	D11 -	E11 -	F11 -	G11 -	H11 PGND
A12 -	B12 -	C12 V_{IN}	D12 -	E12 V_{IN}	F12 -	G12 -	H12 -
A13 V_{IN}	B13 -	C13 -	D13 -	E13 -	F13 -	G13 -	H13 PGND
A14 -	B14 -	C14 V_{IN}	D14 -	E14 V_{IN}	F14 -	G14 -	H14 -
A15 f_{ADJ}	B15 -	C15 -	D15 -	E15 -	F15 -	G15 -	H15 PGND
A16 -	B16 -	C16 -	D16 -	E16 -	F16 -	G16 -	H16 -
A17 SV_{IN}	B17 -	C17 -	D17 -	E17 -	F17 -	G17 -	H17 PGND
A18 -	B18 -	C18 -	D18 -	E18 -	F18 -	G18 -	H18 -
A19 $EXTV_{CC}$	B19 -	C19 -	D19 -	E19 -	F19 -	G19 -	H19 -
A20 -	B20 -	C20 -	D20 -	E20 -	F20 -	G20 -	H20 -
A21 V_{OSET}	B21 -	C21 -	D21 -	E21 -	F21 -	G21 -	H21 -
A22 -	B22 -	C22 -	D22 -	E22 -	F22 -	G22 -	H22 -
A23 -	B23 COMP	C23 -	D23 SGND	E23 -	F23 RUN/SS	G23 FCB	H23 -

PIN NAME	PIN NAME	PIN NAME	PIN NAME	PIN NAME	PIN NAME	PIN NAME	PIN NAME
J1 PGND	K1 -	L1 -	M1 -	N1 -	P1 -	R1 -	T1 -
J2 -	K2 -	L2 PGND	M2 PGND	N2 PGND	P2 V_{OUT}	R2 V_{OUT}	T2 V_{OUT}
J3 -	K3 -	L3 -	M3 -	N3 -	P3 -	R3 -	T3 -
J4 -	K4 -	L4 PGND	M4 PGND	N4 PGND	P4 V_{OUT}	R4 V_{OUT}	T4 V_{OUT}
J5 -	K5 -	L5 -	M5 -	N5 -	P5 -	R5 -	T5 -
J6 -	K6 -	L6 PGND	M6 PGND	N6 PGND	P6 V_{OUT}	R6 V_{OUT}	T6 V_{OUT}
J7 -	K7 PGND	L7 -	M7 -	N7 -	P7 -	R7 -	T7 -
J8 -	K8 -	L8 PGND	M8 PGND	N8 PGND	P8 V_{OUT}	R8 V_{OUT}	T8 V_{OUT}
J9 -	K9 PGND	L9 -	M9 -	N9 -	P9 -	R9 -	T9 -
J10 -	K10 -	L10 PGND	M10 PGND	N10 PGND	P10 V_{OUT}	R10 V_{OUT}	T10 V_{OUT}
J11 -	K11 PGND	L11 -	M11 -	N11 -	P11 -	R11 -	T11 -
J12 -	K12 -	L12 PGND	M12 PGND	N12 PGND	P12 V_{OUT}	R12 V_{OUT}	T12 V_{OUT}
J13 -	K13 PGND	L13 -	M13 -	N13 -	P13 -	R13 -	T13 -
J14 -	K14 -	L14 PGND	M14 PGND	N14 PGND	P14 V_{OUT}	R14 V_{OUT}	T14 V_{OUT}
J15 -	K15 PGND	L15 -	M15 -	N15 -	P15 -	R15 -	T15 -
J16 -	K16 -	L16 PGND	M16 PGND	N16 PGND	P16 V_{OUT}	R16 V_{OUT}	T16 V_{OUT}
J17 -	K17 PGND	L17 -	M17 -	N17 -	P17 -	R17 -	T17 -
J18 -	K18 -	L18 PGND	M18 PGND	N18 PGND	P18 V_{OUT}	R18 V_{OUT}	T18 V_{OUT}
J19 -	K19 -	L19 -	M19 -	N19 -	P19 -	R19 -	T19 -
J20 -	K20 -	L20 PGND	M20 PGND	N20 PGND	P20 V_{OUT}	R20 V_{OUT}	T20 V_{OUT}
J21 -	K21 -	L21 -	M21 -	N21 -	P21 -	R21 -	T21 -
J22 -	K22 -	L22 PGND	M22 PGND	N22 PGND	P22 V_{OUT}	R22 V_{OUT}	T22 V_{OUT}
J23 PGOOD	K23 -	L23 -	M23 -	N23 -	P23 -	R23 -	T23 -

パッケージ寸法

ピン配置表
(ピン番号によって整理)

PIN NAME		PIN NAME		PIN NAME		PIN NAME	
G1	PGND	P2	V _{OUT}	A3	V _{IN}	A15	f _{ADJ}
H7	PGND	P4	V _{OUT}	A5	V _{IN}	A17	SV _{IN}
H9	PGND	P6	V _{OUT}	A7	V _{IN}	A19	EXTV _{CC}
H11	PGND	P8	V _{OUT}	A9	V _{IN}	A21	V _{OSET}
H13	PGND	P10	V _{OUT}	A11	V _{IN}	B23	COMP
H15	PGND	P12	V _{OUT}	A13	V _{IN}	D23	SGND
H17	PGND	P14	V _{OUT}	B1	V _{IN}	F23	RUN/SS
J1	PGND	P16	V _{OUT}	C10	V _{IN}	G23	FCB
K7	PGND	P18	V _{OUT}	C12	V _{IN}	J23	PGOOD
K9	PGND	P20	V _{OUT}	C14	V _{IN}		
K11	PGND	P22	V _{OUT}	D1	V _{IN}		
K13	PGND	R2	V _{OUT}	E10	V _{IN}		
K15	PGND	R4	V _{OUT}	E12	V _{IN}		
K17	PGND	R6	V _{OUT}	E14	V _{IN}		
L2	PGND	R8	V _{OUT}	F1	V _{IN}		
L4	PGND	R10	V _{OUT}				
L6	PGND	R12	V _{OUT}				
L8	PGND	R14	V _{OUT}				
L10	PGND	R16	V _{OUT}				
L12	PGND	R18	V _{OUT}				
L14	PGND	R20	V _{OUT}				
L16	PGND	R22	V _{OUT}				
L18	PGND	T2	V _{OUT}				
L20	PGND	T4	V _{OUT}				
L22	PGND	T6	V _{OUT}				
M2	PGND	T8	V _{OUT}				
M4	PGND	T10	V _{OUT}				
M6	PGND	T12	V _{OUT}				
M8	PGND	T14	V _{OUT}				
M10	PGND	T16	V _{OUT}				
M12	PGND	T18	V _{OUT}				
M14	PGND	T20	V _{OUT}				
M16	PGND	T22	V _{OUT}				
M18	PGND						
M20	PGND						
M22	PGND						
N2	PGND						
N4	PGND						
N6	PGND						
N8	PGND						
N10	PGND						
N12	PGND						
N14	PGND						
N16	PGND						
N18	PGND						
N20	PGND						
N22	PGND						

LTM4600HV

標準的応用例

1.8V、10Aレギュレータ

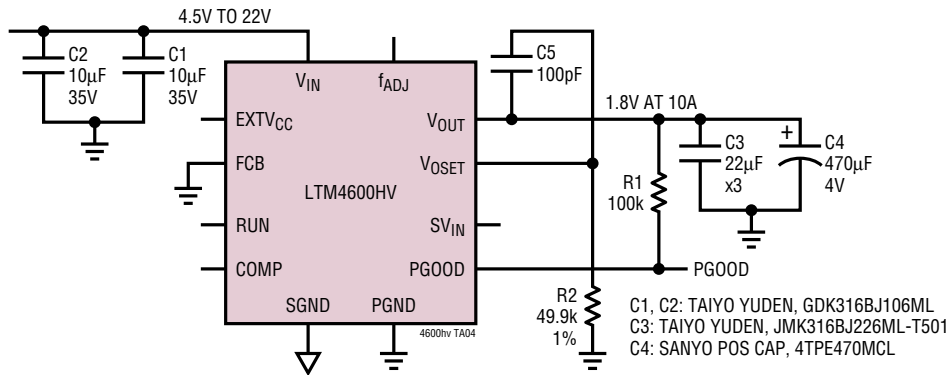

関連製品

製品番号	説明	注釈
LTC2900	可変リセット・タイマ付きクワッド電源モニタ	4個の電源をモニタ;可変リセット・タイマ
LTC2923	電源トラッキング・コントローラ	上昇下降両方のトラッキング;電源シーケンス制御
LT3825/LT3837	同期式絶縁型フライバック・コントローラ	オプトカップラ不要;3.3V/12A出力;設計が簡単

This product contains technology licensed from Silicon Semiconductor Corporation. 4600hvfa

24

リニアテクノロジー株式会社

〒102-0094 東京都千代田区紀尾井町3-6秀和紀尾井町パークビル8F
TEL 03-5226-7291 • FAX 03-5226-0268 • www.linear-tech.co.jp

0206 REV A • PRINTED IN JAPAN

LINEAR TECHNOLOGY

© LINEAR TECHNOLOGY CORPORATION 2004